



SISTEMA DE GESTIÓN DE LA CALIDAD
ALAN DE AGUASCALIENTES, S.A. DE C.V.

FICHA TÉCNICA DEL PRODUCTO
VÁLVULAS Y PLOMERÍA CROMADA PARA LA CONSTRUCCIÓN
ESPECIFICACIONES TÉCNICAS DE PRODUCTOS Y COMPONENTES

FECHA DE EMISIÓN: 26/07/12

CÓDIGO:
FT-3900-1"

REVISIÓN:
01

PÁGINA:
1 DE 1

PRODUCTO O COMPONENTE

DESCRIPCIÓN	MODELO/CÓDIGO
VÁLVULA DE RETENCIÓN ROSCABLE	3900-1"
CARACTERÍSTICAS	ACABADO
VÁLVULA DE RETENCIÓN DE COLUMPIO ROSCABLE (200 W.O.G.)	N/A
	CERTIFICADO
	N/A



GASTO DE AGUA (NOM-008-CONAGUA-1998)

MÍNIMO (L/M)	MÁXIMO (L/M)	PRESIÓN DE TRABAJO REQUERIDA	COLOCACIÓN	PESO TOTAL
N/A	N/A	N/A	PASO DE AGUA	482 g.

DIMENSIONES Y ESPECIFICACIONES TÉCNICAS

DIMENSIONES	COTA EN mm
a ALTURA DE LA VÁLVULA	82.00 mm
b LONGITUD DE LA VÁLVULA	81.00 mm

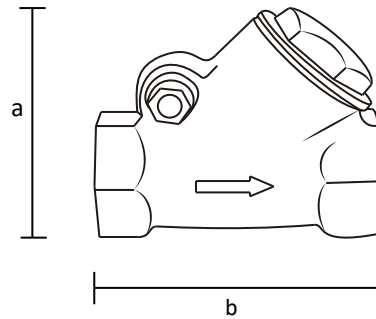

INSTALACIÓN

- PURGAR O DRENAR LA TUBERÍA ANTES DE REALIZAR LA INSTALACIÓN PARA EVITAR QUE QUEDEN CUERPOS EXTRAÑOS O PARTICULAS QUE PUEDAN DAÑAR EL FUNCIONAMIENTO DE LA VÁLVULA O SUS COMPONENTES.
- LIMPIAR LAS CUERDAS DEL TUBO Y DE LA VÁLVULA DE RETENCIÓN.
- COLOCAR TEFLÓN EN LAS CUERDAS DE LA TUBERÍA PARA EVITAR FUGAS.
- ENSAMBLE LA VÁLVULA DE RETENCIÓN EN EL TUBO CON DIRECCIÓN CORRECTA DEL FLUJO.
- APRETAR LA VÁLVULA CON LA LLAVE, PROCURANDO NO EXCEDERSE EN EL APIETE PARA NO DAÑARLA.

MATERIAL DE FABRICACIÓN

CUERPO DE LA VÁLVULA	LATÓN
TAPÓN	LATÓN
PISTÓN O EMBOLO	LATÓN
EMPAQUE O SELLO	PLÁSTICO

CARACTERÍSTICAS PARA LA INSTALACIÓN DE LA VÁLVULA DE RETENCIÓN.

NOTA IMPORTANTE
COLOCAR TEFLÓN EN LAS CUERDAS Y ROSCAR HASTA LLEGAR AL TOPE.

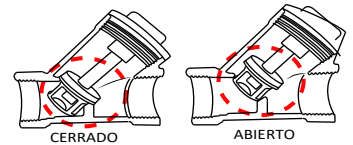

GARANTÍA

ESTA GARANTIA SOLO CUBRE DEFECTOS DE FABRICACIÓN ACEPTADOS POR NUESTRO DEPARTAMENTO DE CONTROL DE CALIDAD Y SE LIMITA HASTA EL REMPLAZO DEL PRODUCTO O COMPONENTES DEFECTUOSOS EN SU ALMACEN. DE NINGUNA MANERA SE ACEPTAN CARGOS DERIVADOS DE UNA MALA INSTALACIÓN, REINSTALACIÓN O CUALQUIER OTRO DAÑO, CARGO O COSTO OCACIONADO POR EL PRODUCTO DEFECTUOSO.

LOS PRODUCTOS ALAN ESTÁN GARANTIZADOS CONTRA DEFECTOS DE FABRICACIÓN Y MANO DE OBRA POR 2 AÑOS. EN LO QUE SE REFIERE A LOS RECUBRIMIENTOS O ACABADOS EL PRODUCTO SE GARANTIZA POR 2 AÑOS A PARTIR DE LA FECHA EN QUE SE ADQUIRIÓ EL PRODUCTO.

RESISTENCIA

- EXCELENTE RESISTENCIA A LA CORROSIÓN.
- EXCELENTE FACTOR DE HIGIENE Y LIMPIEZA.
- RESISTENCIA AL IMPACTO.
- RESISTENCIA A LA DEFORMACIÓN.
- RESISTENCIA AL PAR DE APIETE SIN GRIETAS O DEFORMACIONES.

MANTENIMIENTO PREVENTIVO

- LIMPIE CONSTANTEMENTE LA LLAVE CON UN TRAPO HUMEDO PARA EVITAR ACUMULACIÓN DE SUCIEDAD Y SARRO EN LA SUPERFICIE..
- NO TRATE DE LIMPIARLA CON OBJETOS METÁLICOS.

MANTENIMIENTO CORRECTIVO

- PARA EL CAMBIO DE EMPAQUE DEMONTAR EL TAPÓN Y RETIRAR EL EMPAQUE DAÑADO.
- PONER EL EMPAQUE NUEVO COLOCÁNDOLO CON CUIDADO Y CORRECTAMENTE.
- COLOCAR NUEVAMENTE EL TAPÓN EN EL CUERPO DE LA VÁLVULA.
- PARA EL REEMPLAZO DEL EMPAQUE O SELLO SEGUIR LOS PASOS ANTERIORES.
- VERIFIQUE QUE EL EMPAQUE O SELLO QUEDE CORRECTAMENTE ENSAMBLADO EN LA RENDURA EL PISTÓN O ÉMBOLO.

OBSERVACIONES

PURGAR O DRENAR LA TUBERÍA ANTES DE REALIZAR LA INSTALACIÓN PARA EVITAR QUE QUEDEN CUERPOS EXTRAÑOS O PARTÍCULAS QUE PUEDAN DAÑAR EL FUNCIONAMIENTO DE LOS CESPOLES O SUS COMPONENTES.

CÓDIGO DE BARRAS

