



SISTEMA DE GESTIÓN DE LA CALIDAD  
ALAN DE AGUASCALIENTES, S.A. DE C.V.

FICHA TÉCNICA DEL PRODUCTO  
VÁLVULAS Y PLOMERÍA CROMADA PARA LA CONSTRUCCIÓN  
ESPECIFICACIONES TÉCNICAS DE PRODUCTOS Y COMPONENTES

FECHA DE EMISIÓN: 26/07/12

CÓDIGO:  
FT-2050

REVISIÓN: 01 PÁGINA: 1 DE 1

PRODUCTO O COMPONENTE

<b>DESCRIPCIÓN</b>	<b>MODELO/CÓDIGO</b>
CONTRA CANASTA	2050
<b>CARACTERÍSTICAS</b>	<b>ACABADO</b>
CONTRA CANASTA DE ACERO INOXIDABLE CON TUBO DE LATÓN	SATIN
	<b>CERTIFICADO</b>
	N/A



GASTO DE AGUA (NMX-C-415-ONNCE-2015)

MÍNIMO (l/m)	MÁXIMO (l/m)	PRESIÓN DE TRABAJO REQUERIDA	COLOCACIÓN	PESO TOTAL
N/A	N/A	N/A	FREGADERO	256 g.

DIMENSIONES Y ESPECIFICACIONES TÉCNICAS

<b>DIMENSIONES</b>	<b>COTA EN mm</b>
a DIÁMETRO DE LA CANASTA	80.00 mm
b DIÁMETRO DE LA CONTRA	112.00 mm
c ALTURA DE LA CONTRA	56.00 mm
d ALTURA DEL TUBO	113.00 mm

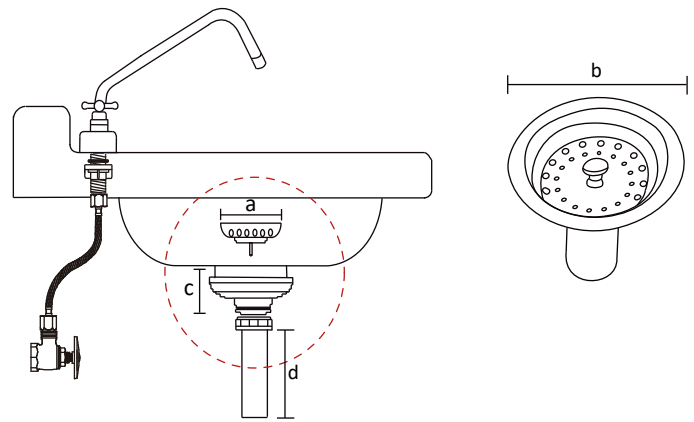

- INSTALACIÓN**
1. RETIRE LA TUERCA Y LOS EMPAQUE DE LA CONTRA PARA FREGADERO.
  2. COLOQUE SILICON ENTRE LA CONTRA Y EL FREGADERO PARA UN MEJOR SELLADO.
  3. ENSAMBLE LA CONTRA EN EL FREGADERO.
  4. COLOQUE LOS EMPAQUES PARA LA CONTRA POR DEBAJO DEL FREGADERO, SUJETE LA CONTRA CON LA TUERCA DE SUJECIÓN HASTA QUE QUEDE BIEN FIJA.
  5. ENSAMBLE EL TUBO A LA CONTRA POR ENMEDIO DEL EMPAQUE Y LA TUERCA AJUSTE HASTA QUE NO SE MUEVA.
  6. HABRÁ LA MEZCLADORA Y VERIFIQUE QUE NO EXISTAN FUGAS ENTRE LA CONTRA Y EL FREGADERO Y EN LA UNIÓN DEL TUBO.

<b>MATERIAL DE FABRICACIÓN</b>	
CANASTA	ACERO INOXIDABLE
CONTRA	ACERO INOXIDABLE
TUERCA PARA CONTRA	ZAMAC
TUBO	LATÓN
TUERCA TOPE	ZAMAC

**CARACTERÍSTICAS PARA LA INSTALACIÓN DE LA CONTRA CANASTA**

**NOTA IMPORTANTE**  
EL FREGADERO DEBE DE CUMPLIR CON LAS MEDIDAS ESPECIFICADAS COMO MÍNIMO PARA UNA BUENA INSTALACIÓN DEL PRODUCTO SIN QUE SE DAÑEN SUS COMPONENTES O SU FUNCIONAMIENTO.

**PARA USO DETERMINADO EN**

CASAS HABITACIÓN; DE INTERÉS SOCIAL; RESIDENCIAL; INSTITUCIONES EDUCATIVAS; INSTITUCIONES DE GOBIERNO; NEGOCIOS, ETC.

**GARANTÍA**

ESTA GARANTIA SOLO CUBRE DEFECTOS DE FABRICACIÓN ACEPTADOS POR NUESTRO DEPARTAMENTO DE CONTROL DE CALIDAD Y SE LIMITA HASTA EL REMPLAZO DEL PRODUCTO O COMPONENTES DEFECTUOSOS EN SU ALMACEN. DE NINGUNA MANERA SE ACEPTAN CARGOS DERIVADOS DE UNA MALA INSTALACIÓN, REINSTALACIÓN O CUALQUIER OTRO DAÑO, CARGO O COSTO OCACIONADO POR EL PRODUCTO DEFECTUOSO.

LOS PRODUCTOS ALAN ESTÁN GARANTIZADOS CONTRA DEFECTOS DE FABRICACIÓN Y MANO DE OBRA POR 2 AÑOS. EN LO QUE SE REFIERE A LOS RECUBRIMIENTOS O ACABADOS EL PRODUCTO SE GARANTIZA POR 2 AÑOS A PARTIR DE LA FECHA EN QUE SE ADQUIRIÓ EL PRODUCTO.

- MANTENIMIENTO PREVENTIVO**
1. SECAR EL PRODUCTO CON UN TRAPO LIMPIO Y SOLAMENTE CON AGUA.
  2. NO UTILICE FIBRAS PARA LIMPIAR LOS PRODUCTOS YA QUE DETERIORAN EL ACABADO.
  3. NO UTILICE POLVOS ABRASIVOS PORQUE DESGASTAN LOS ACABADOS SUPERFICIALES.
  4. NO UTILICE DETERGENTES O SUSTANCIAS QUÍMICAS.
  5. NO TRATE DE LIMPIARLOS CON OBJETOS METÁLICOS.

- MANTENIMIENTO CORRECTIVO**
1. PARA EL CAMBIO DE EMPAQUES DETERIORADOS, QUITAR LAS TUERCAS CORRESPONDIENTES Y RETIRAR EL EMPAQUE O SELLO DAÑADO.
  2. COLOCAR EL NUEVO EMPAQUE Y APRETAR LAS TUERCAS CON CUIDADO PARA NO DEFORMAR EL EMPAQUE O SELLO.
  3. VERIFIQUE QUE NO EXISTAN FUGAS ENTRE A CONTRA Y EL LAVABO Y EN LAS UNIONES DE EMPAQUES Y TUBOS.

- RESISTENCIA**
1. EXCELENTE RESISTENCIA A LA CORROSIÓN.
  2. EXCELENTE FACTOR DE HIGIENE Y LIMPIEZA.
  3. RESISTENCIA AL IMPACTO.
  4. RESISTENCIA A LA DEFORMACIÓN.
  5. RESISTENCIA AL PAR DE APRIETE SIN GRIETAS O DEFORMACIONES.

**CÓDIGO DE BARRAS**