



SISTEMA DE GESTIÓN DE LA CALIDAD
ALAN DE AGUASCALIENTES, S.A. DE C.V.

FICHA TÉCNICA DEL PRODUCTO
VÁLVULAS Y PLOMERÍA CROMADA PARA LA CONSTRUCCIÓN
ESPECIFICACIONES TÉCNICAS DE PRODUCTOS Y COMPONENTES

FECHA DE EMISIÓN: 26/07/12

CÓDIGO: FT-2025

REVISIÓN:
01

PÁGINA:
1 DE 1

PRODUCTO O COMPONENTE

DESCRIPCIÓN	MODELO/CÓDIGO
CÉSPOL FLEXIBLE	2025
CARACTERÍSTICAS	ACABADO
CÉSPOL FLEXIBLE PARA FREGADERO DE PVC	N/A
CERTIFICADO	N/A



GASTO DE AGUA (NOM-008-CONAGUA-1998)

MÍNIMO (L/M)	MÁXIMO (L/M)	PRESIÓN DE TRABAJO REQUERIDA	COLOCACIÓN	PESO TOTAL
N/A	N/A	N/A	FREGADERO	129 g.

DIMENSIONES Y ESPECIFICACIONES TÉCNICAS

DIMENSIONES	COTA EN mm
a ALTURA DE LA CONTRA	47.00 mm
b ALTURA DEL TUBO CEJA	100.00 mm
c ALTURA DEL CUERPO	120.00 mm
d LONGITUD DEL ACORDEÓN	265.00 mm

INSTALACIÓN

1. COLOQUE SILICON ENTRE LA CONTRA Y EL FREGADERO PARA UN MEJOR SELLADO.
2. ENSAMBLE LA CONTRA EN EL FREGADERO.
3. COLOQUE EL EMPAQUE PARA LA CONTRA POR DEBAJO DEL FREGADERO, SUJETELA CON LA TUERCA.
4. ENSAMBLE EL TUBO CEJA A LA CONTRA POR ENMEDIO DEL EMPAQUE Y LA TUERCA HASTA QUE NO SE MUEVA.
5. ENSAMBLE EL TUBO DE CEJA AL CUERPOL, POR MEDIO DEL EMPAQUE Y LA TUERCA AJUSTE HASTA QUE NO SE MUEVA.
6. COLOQUE EL ACORDEÓN POR ENMEDIO DEL EMPAQUE AL CUERPO SUJETÁNDOLO CON LA TUERCA.
7. ABRA LA MEZCLADORA Y VERIFIQUE QUE NO EXISTAN FUGAS ENTRE LA CONTRA Y EL FREGADERO Y EN LAS UNIONES DE LOS DEMAS COMPONENTES.

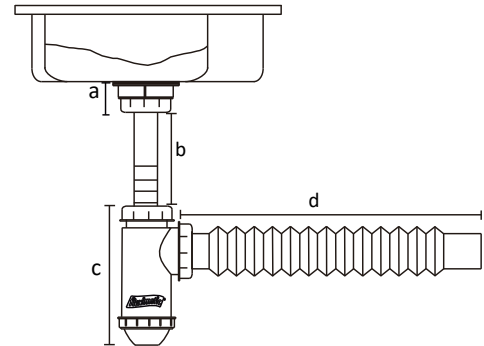

MATERIAL DE FABRICACIÓN

CUERPO DE CÉSPOL	PVC
CONTRA	PVC
EMPAQUE O RING	POLIPROPILENO
ACORDEÓN	PVC

CARACTERÍSTICAS PARA LA INSTALACIÓN DE UN CÉSPOL.

NOTA IMPORTANTE
EL FREGADERO DEBE DE CUMPLIR CON LAS MEDIDAS ESPECIFICADAS COMO MÍNIMO PARA UNA BUENA INSTALACIÓN DEL PRODUCTO SIN QUE SE DAÑEN SUS COMPONENTES O SU FUNCIONAMIENTO.

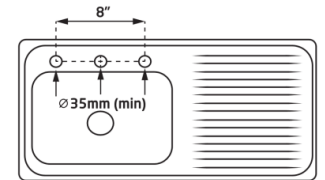

RESISTENCIA

1. EXCELENTE RESISTENCIA A LA CORROSIÓN.
2. EXCELENTE FACTOR DE HIGIENE Y LIMPIEZA.
3. RESISTENCIA AL IMPACTO.
4. RESISTENCIA A LA DEFORMACIÓN.
5. RESISTENCIA AL PAR DE APRIETE SIN GRIETAS O DEFORMACIONES.

GARANTÍA

ESTA GARANTIA SOLO CUBRE DEFECTOS DE FABRICACIÓN ACEPTADOS POR NUESTRO DEPARTAMENTO DE CONTROL DE CALIDAD Y SE LIMITA HASTA EL REMPLAZO DEL PRODUCTO O COMPONENTES DEFECTUOSOS EN SU ALMACEN. DE NINGUNA MANERA SE ACEPTAN CARGOS DERIVADOS DE UNA MALA INSTALACIÓN, REINSTALACIÓN O CUALQUIER OTRO DAÑO, CARGO O COSTO OCACIONADO POR EL PRODUCTO DEFECTUOSO.
LOS PRODUCTOS ALAN ESTÁN GARANTIZADOS CONTRA DEFECTOS DE FABRICACIÓN Y MANO DE OBRA POR 2 AÑOS. EN LO QUE SE REFIERE A LOS RECUBRIMIENTOS O ACABADOS EL PRODUCTO SE GARANTIZA POR 2 AÑOS A PARTIR DE LA FECHA EN QUE SE ADQUIRIÓ EL PRODUCTO.

MANTENIMIENTO PREVENTIVO

1. NO UTILICE FIBRAS PARA LIMPIAR LOS PRODUCTOS YA QUE DETERIORAN EL ACABADO.
2. NO TRATE DE LIMPIARLO CON OBJETOS METÁLICOS

MANTENIMIENTO CORRECTIVO

1. PARA EL CAMBIO DE EMPAQUES DETERIORADOS, QUITAR LAS TUERCAS CORRESPONDIENTES Y RETIRAR EL EMPAQUE O SELLO DAÑADO.
2. COLOCAR EL NUEVO EMPAQUE Y APRETAR LAS TUERCAS CON CUIDADO.
3. SI EL CÉSPOL SE TAPA, SOLO RETIRE LA PARTE INFERIOR DEL CÉSPOL Y LUEGO RETIRE LA TAPA QUE NO QUEDE BASURA O SUCIEDAD.
4. ENSAMBLE NUEVAMENTE TODOS LOS COMPONENTES.

OBSERVACIONES

PURGAR O DRENAR LA TUBERÍA ANTES DE REALIZAR LA INSTALACIÓN PARA EVITAR QUE QUEDEN CUERPOS EXTRAÑOS O PARTÍCULAS QUE PUEDAN DAÑAR EL FUNCIONAMIENTO DE LOS CESPOLES O SUS COMPONENTES.

CÓDIGO DE BARRAS

