



SISTEMA DE GESTION DE LA CALIDAD
ALAN DE AGUASCALIENTES, S.A. DE C.V.
FICHA TECNICA DEL PRODUCTO
VALVULAS Y PLOMERIA CROMADA PARA LA CONSTRUCCION
ESPECIFICACIONES TECNICAS DE PRODUCTOS Y COMPONENTES

FECHA DE EMISION: 26/07/12

CODIGO:
FT-10075

REVISION 01 PAGINA 1 de 1

PRODUCTO O COMPONENTE

DESCRIPCIÓN	MODELO/CÓDIGO
MONOMANDO DE EMPOTRAR	10075
CARACTERÍSTICAS	ACABADO
MONOMANDO DE EMPOTRAR PARA REGADERA O TINA	CROMO
	CERTIFICADO
	NO



MÍNIMO (L/M)	MÁXIMO (L/M)	PRESIÓN DE TRABAJO REQUERIDA	COLOCACIÓN	PESO TOTAL
NA	NA	A PARTIR DE 0,25 kg/cm ²	BAÑO	569.00 g.

DIMENSIONES Y ESPECIFICACIONES TÉCNICAS

DIMENSIONES	COTA EN mm
a DIÁMETRO DEL CHAPETÓN	135.00 mm
b LONGITUD	90.00 mm
c ALTURA DEL MANERAL	115.00 mm
d LONGITUD DEL MANERAL	90.00 mm

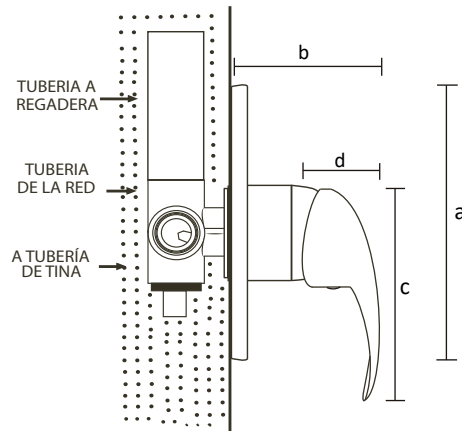

- INSTALACIÓN**
- ES IMPORTANTE RESPETAR LAS DISTANCIAS DE INSTALACIÓN, PURGAR O DRENAR LA TUBERÍA PARA QUE NO QUEDEN CUERPOS ESTRANOS QUE PUEDAN DAÑAR EL FUNCIONAMIENTO DE LAS VÁLVULAS O SUS COMPONENTES.
 - AL MOMENTO DE INSTALAR VERIFIQUE LA DIRECCIÓN CORRECTA DEL AGUA FRÍA Y CALIENTE DE TAL MANERA QUE EL MANERAL OPERE CORRECTAMENTE. IZQUIERDA AGUA CALIENTE, DERECHA AGUA FRÍA Y HACIA ARRIBA LA MEZCLA DE AMBAS.
 - PONER TEFLÓN EN LAS CUERDAS DE LA TUBERÍA PARA QUE SELLE CORRECTAMENTE Y EVITAR POSIBLES FUGAS.
 - UNA VEZ INSTALADA LA VÁLVULA SE DEBE DE ENSAMBLAR EL CHAPETÓN Y EL MANERAL

MATERIAL DE FABRICACIÓN

CUERPO	LATÓN
CHAPETÓN	LATÓN
CARTUCHO CERÁMICO 40 mm	POM
MANERAL	ZAMAC

CARACTERÍSTICAS PARA LA INSTALACIÓN DEL MONOMANDO

NOTA IMPORTANTE
INSTALE LA TUBERÍA SIN EXCEDERSE EN EL APRIETE PARA EVITAR QUE LA VÁLVULA SUFRA DAÑOS.

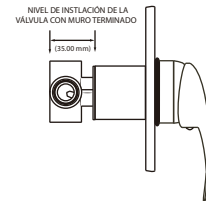

PARA USO DETERMINADO
CASAS HABITACIÓN; DE INTERÉS SOCIAL; RESIDENCIA; INSTITUCIONES EDUCATIVAS; INSTITUCIONES DE GOBIERNO; NEGOCIOS, ETC.

GARANTIA
LOS PRODUCTOS ALAN ESTÁN GARANTIZADOS CONTRA DEFECTOS DE FABRICACIÓN Y MANO DE OBRA POR 2 AÑOS. EN LO QUE SE REFIERE A LOS RECUBRIMIENTOS O ACABADOS EL PRODUCTO SE GARANTIZA POR 2 AÑOS A PARTIR DE LA FECHA EN QUE SE ADQUIRIÓ EL PRODUCTO.

- MANTENIMIENTO PREVENTIVO**
- SECAR EL PRODUCTO CON UN TRAPO LIMPIO Y SOLAMENTE CON AGUA.
 - NO UTILICE FIBRAS PARA LIMPIAR LOS PRODUCTOS YA QUE DETERIORAN EL ACABADO.
 - NO UTILICE POLVOS ABRASIVOS PORQUE DESGASTAN LOS ACABADOS SUPERFICIALES.
 - NO UTILICE DETERGENTES O SUSTANCIAS QUÍMICAS.
 - NO TRATE DE LIMPIARLOS CON OBJETOS METÁLICOS.

- MANTENIMIENTO CORRECTIVO**
- QUITAR EL INDICADOR FRÍA-CALIENTE Y LUEGO RETIRAR EL OPRESOR CON UN DESARMADOR, QUITAR LA PALANCA O MANERAL. RETIRAR EL CASQUILLO Y POR ÚLTIMO RETIRAR LA TUERCA QUE SUJETA EL CARTUCHO.
 - RETIRAR EL CARTUCHO DAÑADO, INSTALAR EL NUEVO CUIDANDO QUE LAS GUÍAS DEL CARTUCHO COINCIDAN CON LOS BARRENOS INTERNOS DE LA VÁLVULA
 - VOLVER A INSTALAR TODOS LOS COMPONENTES Y PROBAR EL FUNCIONAMIENTO.

- RESISTENCIA**
- EXCELENTE RESISTENCIA A LA CORROSIÓN.
 - EXCELENTE FACTOR DE HIGIENE Y LIMPIEZA.
 - RESISTENCIA AL IMPACTO.
 - RESISTENCIA A LA DEFORMACIÓN.
 - RESISTENCIA AL PAR DE APRIETE SIN GRIETAS O DEFORMACIONES.
 - DURABILIDAD DEL CARTUCHO CERÁMICO 50,000 CICLOS

CÓDIGO DE BARRAS