



SISTEMA DE GESTIÓN DE LA CALIDAD  
ALAN DE AGUASCALIENTES, S.A. DE C.V.

FICHA TÉCNICA DEL PRODUCTO  
VÁLVULAS Y PLOMERÍA CROMADA PARA LA CONSTRUCCIÓN  
ESPECIFICACIONES TÉCNICAS DE PRODUCTOS Y COMPONENTES

FECHA DE EMISIÓN: 26/07/12

CÓDIGO:  
FT 840SA-R2

REVISIÓN:  
00

PÁGINA:  
1 DE 1

PRODUCTO O COMPONENTE

<b>DESCRIPCIÓN</b>	<b>MODELO/CÓDIGO</b>
LLAVES INDIVIDUALES.	840SA-R2
<b>CARACTERÍSTICAS</b>	<b>ACABADO</b>
LLAVES INDIVIDUALES PARA LAVABO (PISTÓN DE VUELTA COMPLETA)	CROMO
	<b>CERTIFICADO</b>
	N/A



GASTO DE AGUA (NMX-C-415-ONNCE-2015)

MÍNIMO (l/m)	MÁXIMO (l/m)	PRESIÓN DE TRABAJO REQUERIDA	COLOCACIÓN	PESO TOTAL
N/A	N/A	N/A	LAVABO	457 g.

DIMENSIONES Y ESPECIFICACIONES TÉCNICAS

<b>DIMENSIONES</b>	<b>COTA EN mm</b>
a ALTURA DEL CUERPO	85.00 mm
b LONGITUD DEL CUERPO	112.00 mm
c ALTURA DEL MANERAL	25.00 mm
d DIÁMETRO DEL MANERAL	42.00 mm

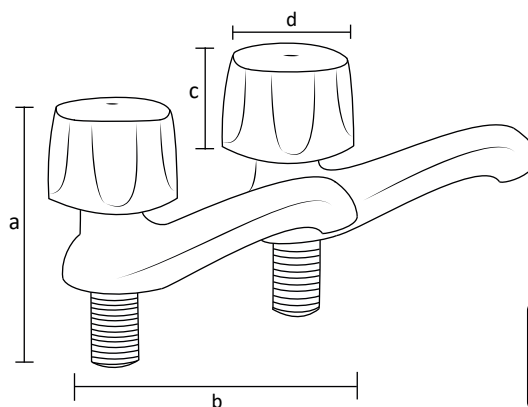

INSTALACIÓN

- PURGAR O DRENAR LA TUBERÍA ANTES DE REALIZAR LA INSTALACIÓN PARA EVITAR QUE QUEDEN CUERPOS EXTRAÑOS O PARTICULAS QUE PUEDA DAÑAR EL FUNCIONAMIENTO DE LAS VÁLVULAS O SUS COMPONENTES.
- CERRAR LAS VÁLVULAS ALIMENTADORAS PARA DESMONTAR LAS VÁLVULAS ANTIGUAS.
- MONTE PRIMERAMENTE UNA VÁLVULA INDIVIDUAL CON MUCHO CUIDADO SOBRE EL LAVABO.
- PONGA EL EMPAQUE PLANO Y LA TUERCA DE SUJECIÓN EN LA VÁLVULA Y ROSQUE HASTA LLEGAR A LA PARTE INFERIOR DEL LAVABO.
- APRIETE FUERTEMENTE LA TUERCA DE SUJECIÓN CON LA MANO (NO USAR HERRAMIENTA PARA LA TUERCA DE SUJECIÓN DE PLÁSTICO).

MATERIAL DE FABRICACIÓN

MANERAL	ZAMAC
PISTÓN DE VUELTA COMPLETA	LATÓN
CUERPO	BRONCE

CARACTERÍSTICAS PARA LA INSTALACIÓN DE LA LLAVE INDIVIDUALES PARA LAVABO

NOTA IMPORTANTE

PARA LA INSTALACIÓN DE TUERCAS DE PLÁSTICO NO UTILIZAR HERRAMIENTA PARA NO DAÑAR SU FUNCIONAMIENTO.

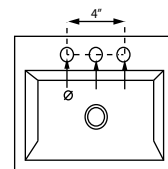

PARA USO DETERMINADO EN

CASAS HABITACIÓN; DE INTERÉS SOCIAL; RESIDENCIAL; INSTITUCIONES EDUCATIVAS; INSTITUCIONES DE GOBIERNO; NEGOCIOS, ETC.

GARANTÍA

LOS PRODUCTOS ALAN ESTÁN GARANTIZADOS CONTRA DEFECTOS DE FABRICACIÓN Y MANO DE OBRA POR 2 AÑOS. EN LO QUE SE REFIERE A LOS RECUBRIMIENTOS O ACABADOS EL PRODUCTO SE GARANTIZA POR 2 AÑOS A PARTIR DE LA FECHA EN QUE SE ADQUIRIÓ EL PRODUCTO.

MANTENIMIENTO PREVENTIVO

- SECAR EL PRODUCTO CON UN TRAPO LIMPIO Y SOLAMENTE CON AGUA.
- NO UTILICE FIBRAS PARA LIMPIAR LOS PRODUCTOS YA QUE DETERIORAN EL ACABADO.
- NO UTILICE POLVOS ABRASIVOS PORQUE DESGASTAN LOS ACABADOS SUPERFICIALES.
- NO UTILICE DETERGENTES O SUSTANCIAS QUÍMICAS.
- NO TRATE DE LIMPIARLOS CON OBJETOS METÁLICOS.

MANTENIMIENTO CORRECTIVO

- PARA EL CAMBIO DE EMPAQUE Y SELLOS CERRAR LAS VÁLVULAS DE CONTROL QUITAR LOS MANERALES CON UN DESARMADOR DE CRUZ.
- QUITAR ENSABLE DE LA VÁLVULA CON UNA LLAVE PERICA Y REEMPLACE LOS EMPAQUES DETERIORADOS, VUELVA A INSTALAR EL ENSAMBLE Y LOS MANERALES.
- ABRIR LAS VÁLVULAS DEL CONTROL Y VERIFICAR QUE NO EXISTAN FUGAS.

RESISTENCIA

- EXCELENTE RESISTENCIA A LA CORROSIÓN.
- EXCELENTE FACTOR DE HIGIENE Y LIMPIEZA.
- RESISTENCIA AL IMPACTO.
- RESISTENCIA A LA DEFORMACIÓN.
- RESISTENCIA AL PAR DE APRIETE SIN GRIETAS O DEFORMACIONES.
- DURABILIDAD DEL CARTUCHO CERÁMICO 50,000 CICLOS.

OBSERVACIONES

PURGAR O DRENAR LA TUBERÍA ANTES DE REALIZAR LA INSTALACIÓN PARA EVITAR QUE QUEDEN CUERPOS EXTRAÑOS O PARTICULAS QUE PUEDAN DAÑAR EL FUNCIONAMIENTO DE LAS VÁLVULAS O SUS COMPONENTES.